

GL-1

Ascensore elettrico

GL-1 è un ascensore ad azionamento elettrico caratterizzato da un grande confort di marcia, silenziosità, elevata efficienza con consumi ridotti e un impegno di corrente contenuto

Caratteristiche principali



Risparmio energetico

Normativa	Normativa EN 81.20-50 Direttiva 2014/33/EU
Avviamenti orari	180 Avv/h
Rapporto intermittenza	40%
Portata	Fino a 630 kg
Numero di accessi	Singolo – Doppio – Triplo
Corsa massima	30 mt
N° Fermate massimo	10
N° Servizi massimo	10
Vano di corsa	In struttura metallica o in muratura/cemento armato
Quadro di manovra	A microprocessore contenuto in armadio metallico da posizionare preferibilmente in prossimità dell'ultima fermata in alto
Emergenza	In caso di black out la cabina si porta al piano più vicino favorevole per sbilanciamento. Optional: emergenza con UPS
Trazione	Tiro 2:1 a fune
Arcata	A sedia

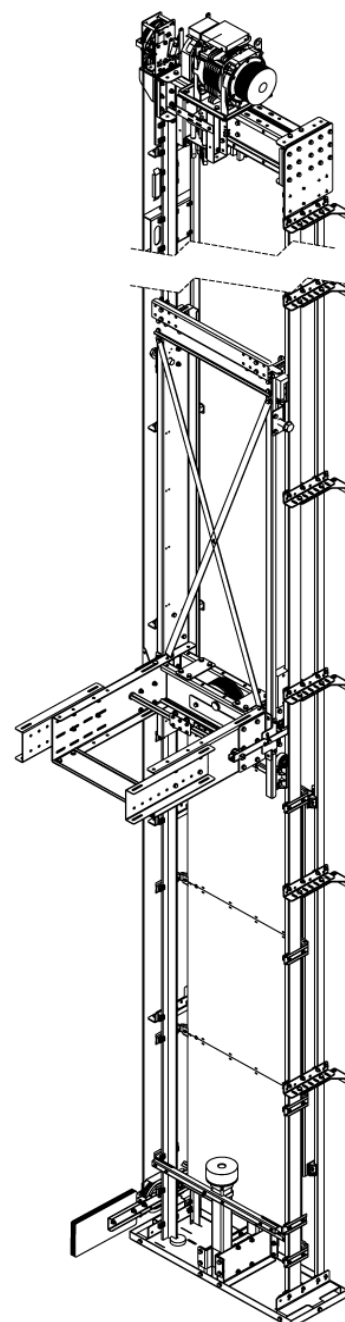

Vano di corsa

Disposizioni generali

Il vano di corsa deve essere adibito esclusivamente al servizio dell'ascensore. Non deve contenere canalizzazioni, tubi, cavi, ecc.... estranei al servizio dell'ascensore

Ogni vano deve essere completamente chiuso da pareti, pavimento e soffitto con materiali incombustibili, conformi alle norme vigenti in materia di protezione contro gli incendi, durevoli, che non favoriscano la formazione di polvere e ciechi (non attraversabile da oggetti)

- Le uniche aperture ammesse sono:
- Accessi delle porte di piano
- Camini per l'areazione
- Collegamento vano corsa e locale macchinario

Tolleranze dimensionali

Le dimensioni del vano di corsa (L e P vano) devono essere garantite con tolleranza 0 + 5 mm e al netto del fuori piombo

Eventuali sporgenze devono essere raccordate con una inclinazione minore o uguale a 45°

Ventilazione vano corsa

E' necessario prevedere un camino di areazione nella sommità del vano di corsa, con superficie pari o superiore al 3% della sezione orizzontale del vano con un minimo di 0,2 mq (5.2.1.9 EN81-20/50)

camino di areazione

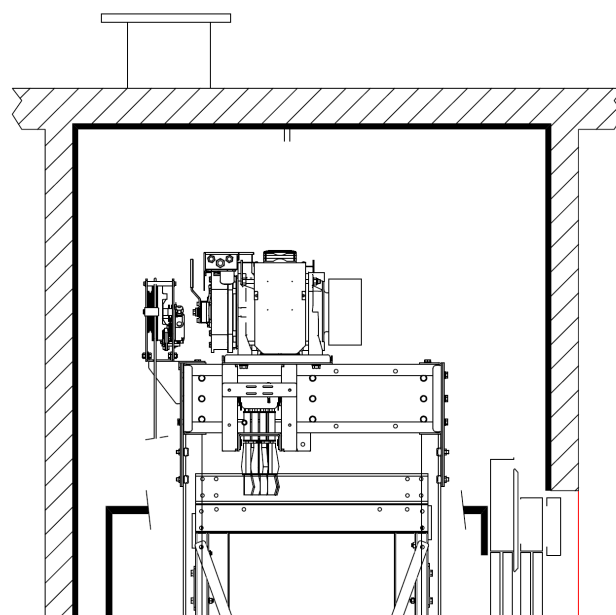

Parete lato meccanica

La parete lato meccanica può essere realizzata totalmente o in parte in muratura, cemento armato o struttura metallica, deve essere in grado di sostenere le sollecitazioni indotte dall'ascensore

Fossa

la fossa deve essere protetta contro le infiltrazioni d'acqua da apposita impermeabilizzazione regolarmente certificata (5.2.5.4 EN81-20/50) e deve essere dimensionata in modo da sostenere i carichi indotti dall'ascensore

Forze agenti sul vano di corsa

370 kg / 4 persone Cabina 800 x 1200

P	N	F _x	F _y	s	d	s'	d'
35000	45000	3000	1500	13000	13000	10000	10000

480 kg / 6 persone Cabina 950 x 1300

P	N	F _x	F _y	s	d	s'	d'
40000	50000	4000	2000	15000	15000	12000	12000

630 kg / 8 persone Cabina 1100 x 1400

P	N	F _x	F _y	s	d	s'	d'
45000	55000	5000	2500	17000	17000	13000	13000

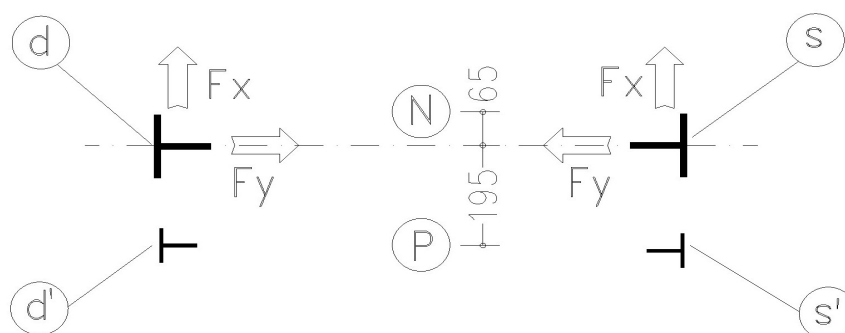

Illuminazione vano di corsa

Il vano di corsa deve essere adeguatamente illuminato, con particolare attenzione all'illuminazione della fossa e del motore dove devono essere garantiti almeno 50 lux

L'illuminazione deve garantire che tutte le operazioni di soccorso o di manutenzione siano effettuate in sicurezza

I punti luce devono essere posizionati ad una distanza non maggiore di 500 mm dal punto più alto e dal punto più basso del vano di corsa e successivamente ad intervalli non maggiori di 6000 mm

Il calibro dell'interruttore dipende dalla potenza del motore.

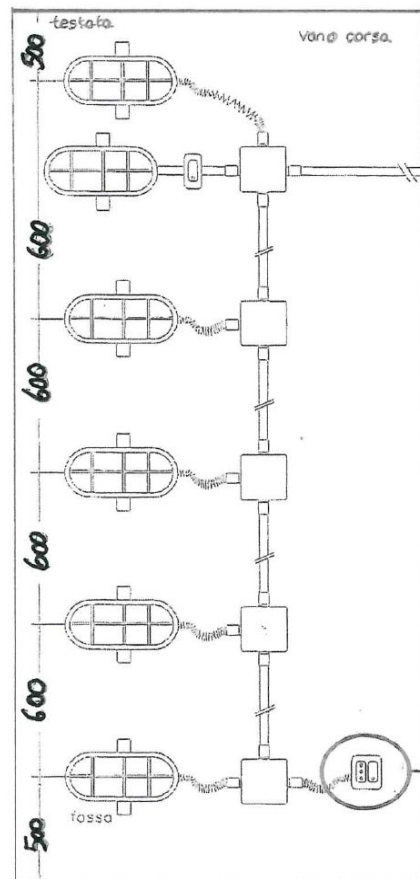

Gancio in testata sopra il motore

Sopra il motore, in testata deve essere installato apposito gancio con targa di portata e dichiarazione di conformità a sopportare il carico indicato nella targa di portata.

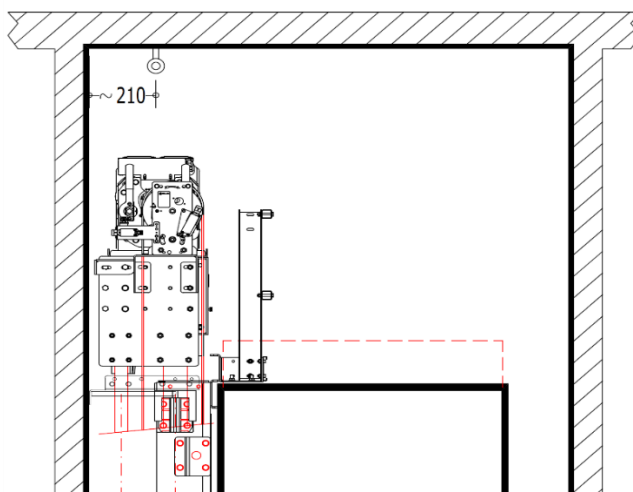

Protezioni vano e ponteggi

Per il corretto montaggio dell'ascensore è necessario installare all'interno del vano di corsa regolare ponteggio per consentire al personale addetto al montaggio di lavorare in sicurezza.

Il ponteggio da realizzare in conformità alle norme in essere, completo di battipiede, parapetti, scalette, botole, ecc.. ecc.. deve lasciare libero lo spazio della meccanica come da illustrazione che segue.

Gli impalcati che non devono superare i due metri l'uno dall'altro, dovranno essere posizionati in modo da consentire un agevole accesso al personale.

Le aperture del vano dovranno essere adeguatamente protette fino all'installazione delle porte di piano

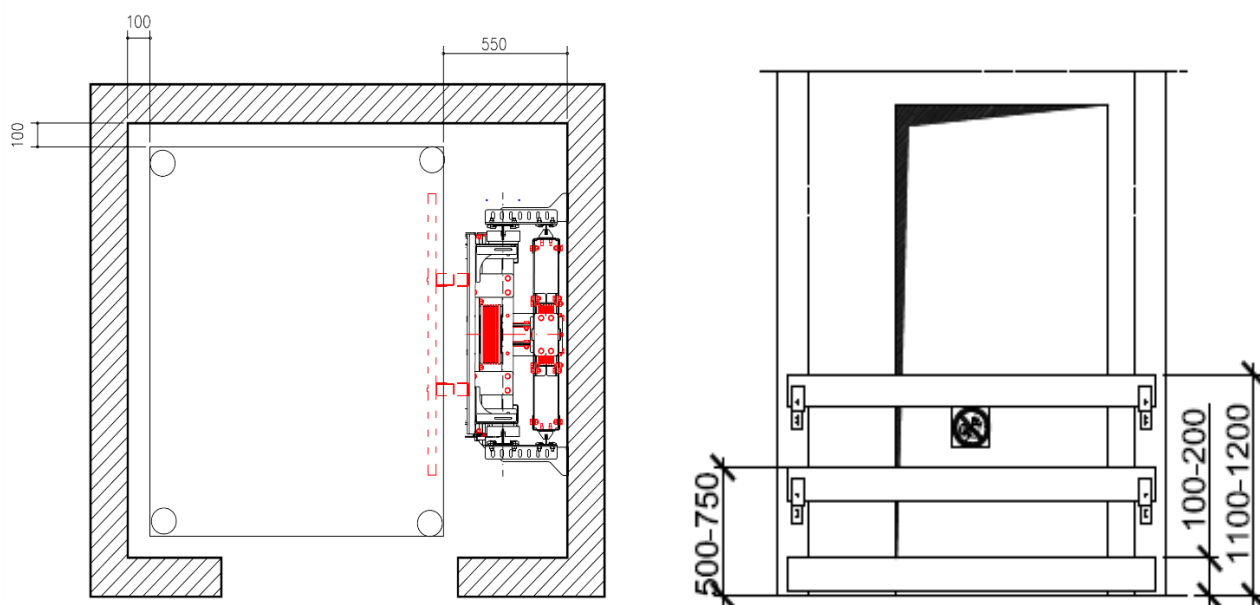

Nel caso di installazione in struttura metallica esterna all'edificio, oltre al ponteggio interno al vano, è necessario che intorno alla struttura vengano installati idonei ponteggi per consentire la siliconatura del tamponamento di chiusura.

Locale tecnico

L'ascensore GL-1 non necessita di locale tecnico dedicato.

Il motore è posizionato all'interno del vano di corsa sopra le guide e il quadro di manovra è fornito in armadio metallico verniciato RAL 7032 o acciaio inox



Il quadro elettrico deve essere collocato in ambiente non esposto alle intemperie (temperatura +5° / +45°) in un ambiente adeguatamente areato

Deve essere posizionato preferibilmente nelle vicinanze del motore (fianco porta ultimo piano, sopra la testata, ecc.. ecc..)

Deve essere accessibile solo al personale istruito e/o autorizzato

È necessario garantire che:

- L'accesso al quadro di manovra sia agevole e sicuro
- L'area del macchinario deve essere adeguatamente illuminata in modo da garantire almeno 200 lux a pavimento
- Lo spazio libero antistante il quadro elettrico sia almeno 700 mm

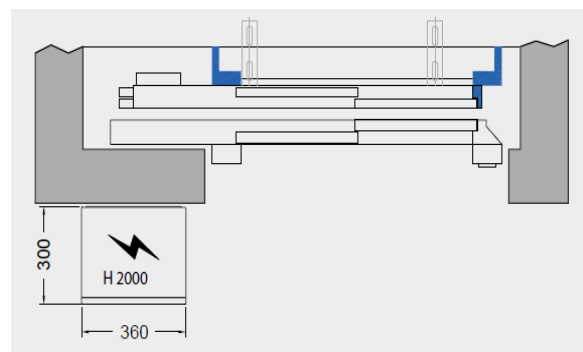

Potenze e assorbimenti

Velocità nominale	0,60 m/s		
Alimentazione	230 V monofase (+/- 5%)		
Portata nominale	370 Kg	480 Kg	630 Kg
Assorbimento a regime	13,50	13,50	15,70
Assorbimento allo spunto	22,95	22,95	26,69

Velocità nominale	1,0 m/s		
Alimentazione	400 V Trifase		
Portata nominale	370 Kg	480 Kg	630 Kg
Assorbimento a regime	11,37	11,37	13,50
Assorbimento allo spunto	19,33	19,33	22,95

Portata

La portata minima dell'impianto è determinata dalla superficie di cabina, come da tabella che segue

superficie di cabina	mq	0,9	1,1	1,17	1,35	1,45	1,6
portata minima	Kg	300	370	400	480	570	630
capienza persone	n°	4	4	5	6	7	8

È possibile aumentare a portata a parità di superficie ma non la capienza

Fossa

Fossa minima 1050 mm

con pavimento da rivestire aumentare la fossa di 20 mm

Testata

H Interno cabina mm **2000** **2100** **2180**

Testata minima mm 3250 3350 3450

Grazie alla grande flessibilità progettuale tutti gli impianti EP sono personalizzabili nell'estetica e nel dimensionamento

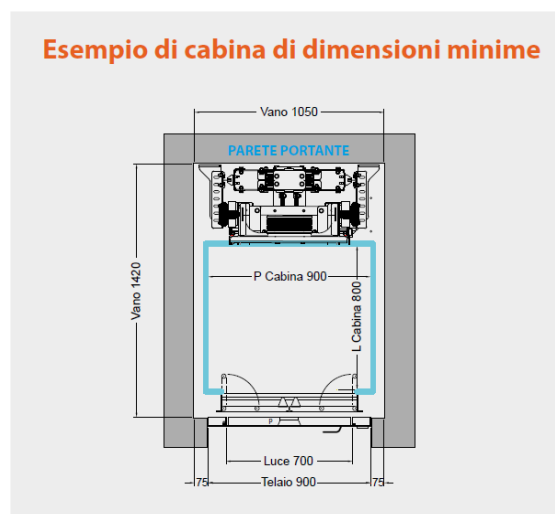
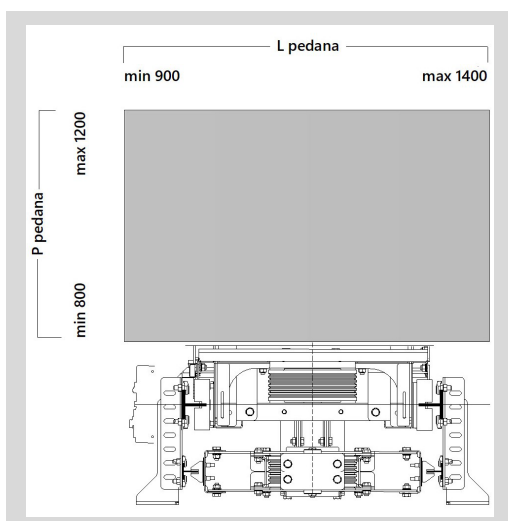

È possibile realizzare ascensori con testata e/o fossa ridotte conformi alle Direttiva EN81-21

La loro realizzazione verrà valutata di volta in volta dall'Ufficio Tecnico EP

Edifici preesistenti

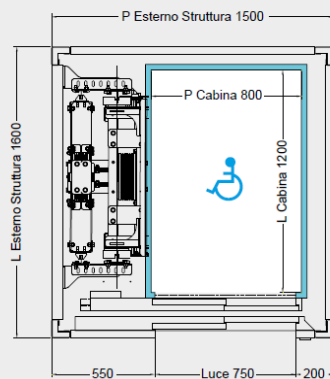

370 Kg / 4 Persone - 1 Accesso

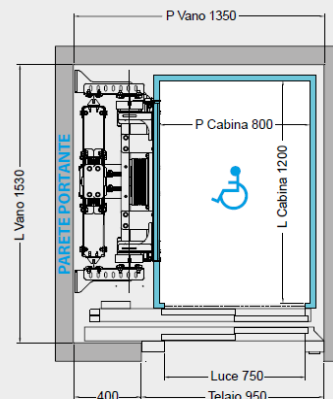

370 Kg / 4 Persone - 1 Accesso

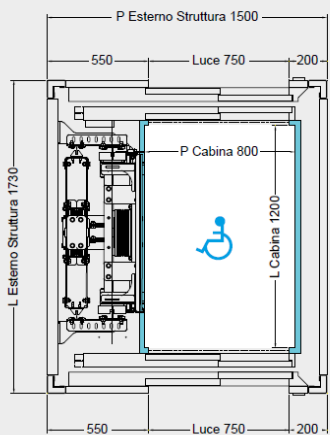

370 Kg / 4 Persone - 2 Accessi Opposti

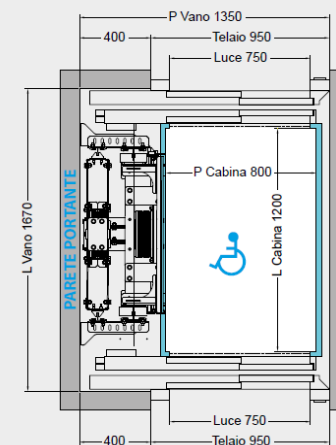

370 Kg / 4 Persone - 2 Accessi Opposti

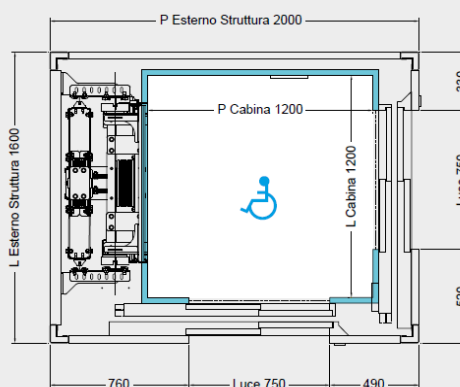

560 Kg / 7 Persone - 2 Accessi Adiacenti

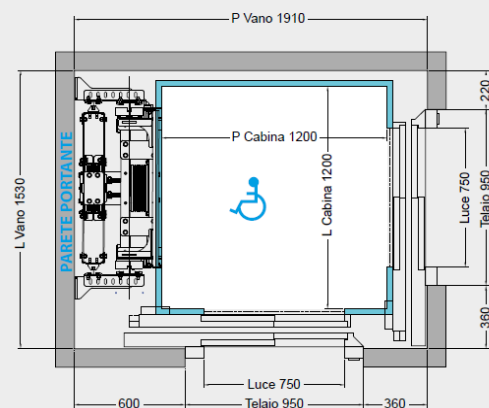

560 Kg / 7 Persone - 2 Accessi Adiacenti

RIFERIMENTI LEGISLATIVI

Legge n°13 del 9/1/89 - D.M. di attuazione 236 del 14/6/89

Qualora non sia possibile l'installazione di impianti con cabine di dimensioni superiori, sono ammesse le seguenti misure minime:

- Cabina con profondità 1200 mm e larghezza 800 mm
- Luce netta della porta sul lato corto di 750 mm di larghezza
- Piattaforma di distribuzione davanti alla porta di cabina 1400 x 1400

Disegni non in scala, misure in millimetri

Nuova edificazione residenziale

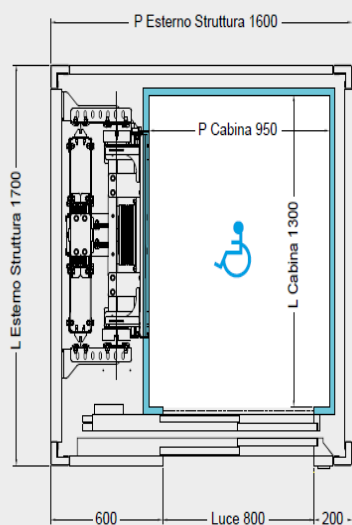

480 Kg / 6 Persone - 1 Accesso

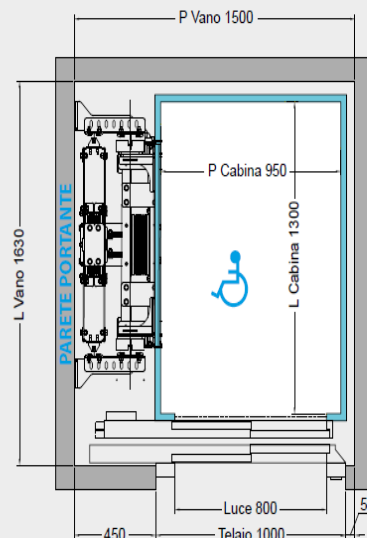

480 Kg / 6 Persone - 1 Accesso

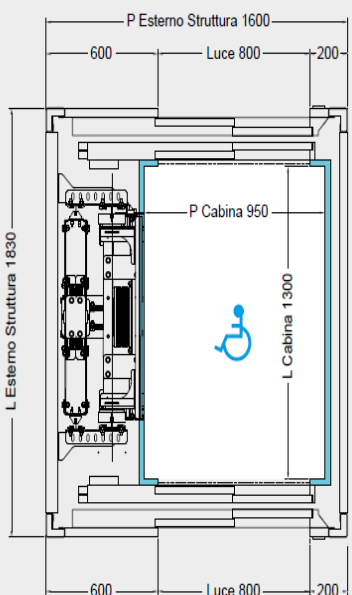

480 Kg / 6 Persone - 2 Accessi Opposti

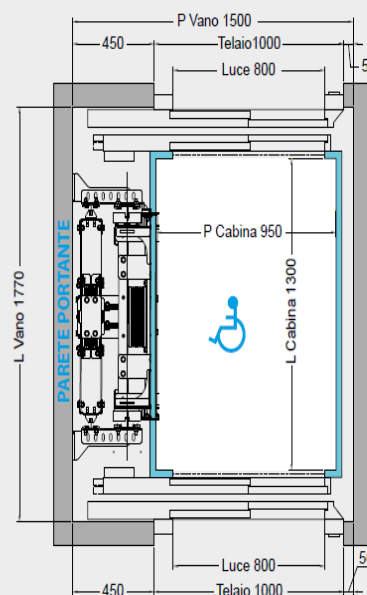

480 Kg / 6 Persone - 2 Accessi Opposti

RIFERIMENTI LEGISLATIVI

Legge n°13 del 9/1/89 - D.M. di attuazione 236 del 14/6/89

Qualora non sia possibile l'installazione di impianti con cabine di dimensioni superiori, sono ammesse le seguenti misure minime:

- Cabina con profondità 1300 mm e larghezza 950 mm
- Luce netta della porta sul lato corto di 800 mm di larghezza
- Piattaforma di distribuzione davanti alla porta di cabina 1500 x 1500

Disegni non in scala, misure in millimetri

Nuova edificazione non residenziale

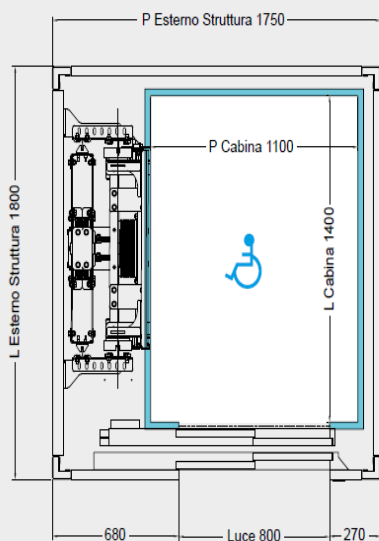

630 Kg / 8 Persone - 1 Accesso

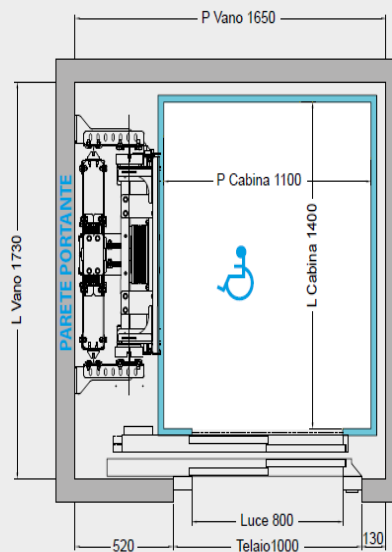

630 Kg / 8 Persone - 1 Accesso

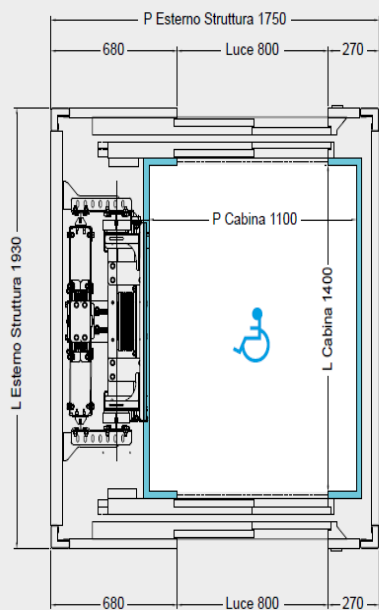

630 Kg / 8 Persone - 2 Accessi Opposti

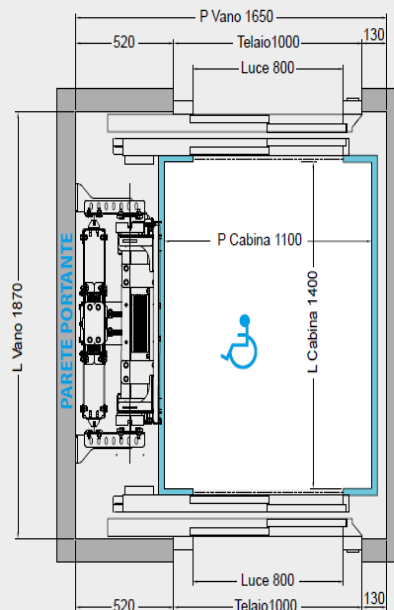

630 Kg / 8 Persone - 2 Accessi Opposti

RIFERIMENTI LEGISLATIVI

Legge n°13 del 9/1/89 - D.M. di attuazione 236 del 14/6/89 DPR n° 503 del 24/7/96

Qualora non sia possibile l'installazione di impianti con cabine di dimensioni superiori, sono ammesse le seguenti misure minime:

- Cabina con profondità 1400 mm e larghezza 1100 mm
- Luce netta della porta sul lato corto di 800 mm di larghezza
- Piattaforma di distribuzione davanti alla porta di cabina 1500 x 1500

Gli allestimenti e i relativi optional possono variare per specifiche esigenze di mercato o legali
I dati e gli schemi di questo stampato sono forniti a titolo indicativo
EP potrà apportare in qualunque momento, modifiche ai modelli descritti in questo stampato
per ragioni di natura tecnica o commerciale.

EP Elevatori Premontati srl

Tel. +39 050 875091

www.elevatoripremontati.it - info@elevatoripremontati.it

